



Manual do usuário

Chopeira Dispenser Portátil para Cerveja em Latas

Sumário

01. Visão geral do produto	03
02. Instruções de uso	03
03. Especificações técnicas	06
04. Descarte ecológico	06
05. Canais de atendimento	07

Obrigado por escolher um produto Xiaomi.
A Xiaomi trabalha com inovação para tornar
a tecnologia acessível a todos.

**⚠ Leia este manual cuidadosamente antes de
usar o produto e guarde-o para futuras referências.**

Este manual se aplica apenas aos produtos
importados e distribuídos no território brasileiro
pela DL Comércio e Indústria de Produtos
Eletrônicos Ltda. (DL), distribuidora reconhecida
como oficial pela XIAOMI Corporation.

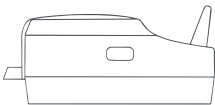

Chopeira Dispenser Portátil para Cerveja em Latas

01. Visão geral do produto

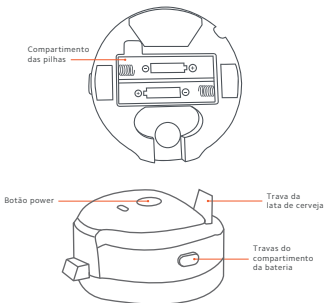

02. Instruções de uso

Como insiro as pilhas no meu dispositivo?

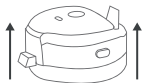

Pressione as duas travas de segurança e puxe para cima com cuidado para remover a tampa.

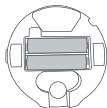

Retire a trava e insira as pilhas AAA observando a polaridade correta. Pilhas com pouca carga podem afetar o desempenho do produto.

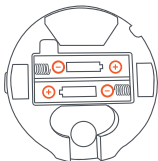

Como utilizo meu dispositivo?

Verifique se o sensor ultrassônico está livre e centralizado conforme imagem abaixo.



Correto



Errado



Encaixe o dispositivo na lata. Para encaixar ou retirar o produto, pressione a alavanca superior.



Despeje a cerveja até na metade do copo.



Ligue o dispositivo pressionando o botão power e despeje a cerveja até completar o copo. Pela parte superior do produto é possível observar seu funcionamento, pelo led indicador próximo ao botão de acionamento.

Como limpo meu dispositivo?

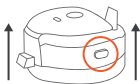

Pressione as duas travas de segurança e puxe para cima com cuidado para remover a tampa.

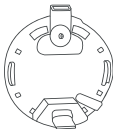

Lave somente a região de contato com a cerveja.

Importante: o compartimento da bateria não pode ser lavado com água e sabão. Utilize somente um pano úmido para limpeza desta região.

03. Especificações técnicas

- Medidas: 7,5 x 4,0 x 8,0 cm.
- Peso: 0,075 Kg.
- Tipo de alimentação: 2x Pilhas AAA (não inclusa).
- Quantidade de vibrações sônicas: 40.000 por segundo.
- Material: Plástico ABS e Silicone.
- Compatibilidade: Cerveja Enlatada de 269ml, 330ml, 350ml, 500ml*

* A compatibilidade do dispositivo pode variar para cada fabricante de cerveja, portanto deve-se testar antes do uso.

04. Descarte ecológico

O descarte de eletroeletrônicos, quando feito de forma incorreta, pode gerar consequências negativas ao meio ambiente. A DL Eletrônicos, distribuidora oficial dos produtos Xiaomi no Brasil, em parceria com a Green Eletron, gestora de logística reversa, cumpre com a Política Nacional de Resíduos Sólidos, preservando o planeta por meio do descarte ecologicamente correto dos produtos, pilhas e baterias portáteis.

Seja parte deste movimento e contribua para o crescimento do consumo sustentável. Leve os seus produtos, pilhas ou baterias ao Ponto de Entrega Voluntária (PEV) mais próximo! Facilite a destinação final correta dos produtos para que sejam reciclados e inseridos novamente na cadeia produtiva.

•Dúvidas sobre o que pode ser descartado? Consulte a lista de produtos aqui:

<https://greeneletron.org.br/lista-completa>

•Descubra qual é o PEV para descarte de eletroeletrônicos mais próximo de você:

greeneletron.org.br/localizador

•Vai descartar pilhas e baterias portáteis? Descubra qual é o PEV mais próximo de você:
sistema.gmclog.com.br/info/green?page=2

05. Canais de atendimento

Para que seu atendimento seja ágil, tenha sempre em mãos o número de série e/ou IMEI do seu produto; a nota fiscal de compra; número do CPF do titular da nota fiscal e endereço completo. A DL oferece os canais de atendimento para o consumidor que adquiriu um produto XIAOMI por ela importado e distribuído em território brasileiro.

Para conferir se o seu produto é oficial e distribuído pela DL, utilize o seguinte link: <https://checkmi.dl.com.br/>



Fale conosco pelo WhatsApp adicionando nosso número **0800 031 4201** ou acessando o QR Code ao lado. Se preferir, nos ligue neste mesmo número.

 www.dl.com.br

Av. Embaixador Bilac Pinto 1005 - Colina das Palmeiras,
Santa Rita do Sapucaí - MG. CEP 37538-900

Caso o produto principal seja acompanhado por algum brinde, o item gratuito será amparado por garantia de 90 dias (garantia legal).
Especificações sujeitas a alterações sem aviso prévio.
Imagens meramente ilustrativas.