



Aspirador de Pó Vertical Sem Fio G10 Xiaomi

Manual do Usuário

Sumário

1. Visão Geral do Produto
2. Instruções de Segurança
3. Instalando o aspirador de pó
4. Como usar o produto
5. Cuidados e Manutenção
6. Especificações Técnicas
7. Perguntas e Respostas Frequentes
8. Solução de Problemas
9. Descarte Ecológico
10. Canais de Atendimento

Obrigado por escolher a Xiaomi. Trabalhamos com inovação para tornar a tecnologia acessível a todos.

Leia este manual cuidadosamente antes e usar o produto e guarde-o para futuras referências.

1 - Visão Geral do Produto



Haste de extensão

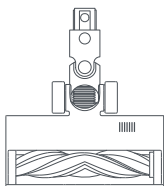

Barra de escova inteligente de alto torque



Bico de fenda



Mini escova elétrica



Bocal de escova 2 em 1



Bocal de escova 2 em 1



Suporte de armazenamento 2 em 1
(Inclui 2x parafusos, 2x plugues de parede e adesivo para montagem)



Tanque de água



Esfregão

Nota: As ilustrações do produto, acessórios e manual do usuário são apenas para referência. O produto real e suas funções, podem variar de acordo com as melhorias realizadas.

Componentes:

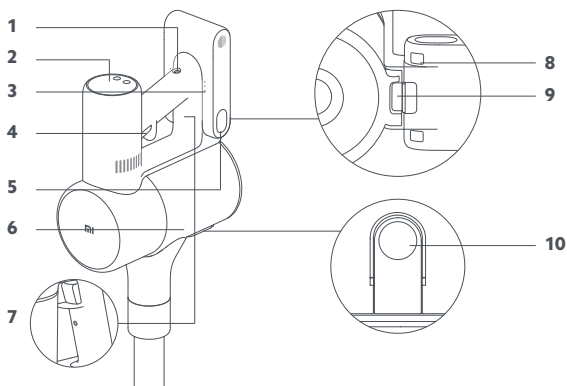

1. Entrada de carregamento
2. Tela de exibição
3. Indicador de status de bateria
4. Botão de energia
Pressione para ligar
Pressione para desligar
5. Botão de liberação de bateria
6. Compartimento de poeira
7. Contato antiestático

8. 2x contatos de carga
9. Interruptor de liberação do compartimento de poeira
10. Botão de liberação de tampa do compartimento de poeira

Tela:

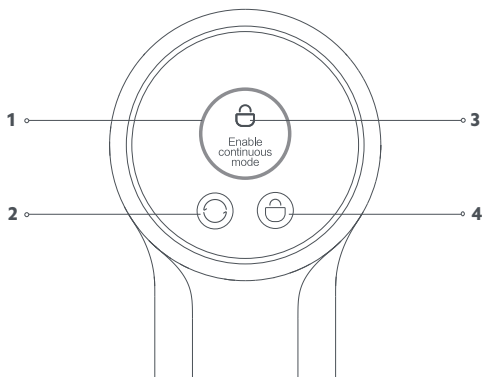

1. Indicador de nível de bateria
2. Verde: Nível de bateria > 20%
Vermelho: Nível de bateria < 21%
3. Botão de nível de sucção
4. Pressione para mudar os níveis de sucção
5. Precione para mudar os níveis de sucção
6. Status de bloqueio / desbloqueio
7. Status de bloqueio / desbloqueio
Pressione para bloquear e desbloquear o aspirador

Nota: Se este aspirador de pó apresentar mal funcionamento, a tela exibirá uma mensagem de erro. Para solucionar o problema, leia o tópico Soluções de Problemas.

2 - Instruções de Segurança

- Use apenas o carregador original BLJ21W308080P-V, que acompanha o produto;
- Use apenas a bateria original P2046-7S1P-BC, que acompanha o produto;
- Se o carregador ou bateria estiverem danificados, entre em contato com o departamento de pós-vendas e substitua-os por componentes originais;
- Não use o aspirador para limpar ralos sujos com líquidos ou combustíveis inflamáveis como gasolina, água sanitária, amônia ou produtos de limpeza em geral e nenhum outro líquido;
- Não aspire cinzas de lareira, fumaça ou materiais queimados como carvão, pontas de cigarro ou fósforos;
- Não use o aspirador para aspira objetos pontiagudos ou duros como vidros, pregos, parafusos ou moedas, isso pode danificar o produto;
- Mantenha o cabelo, roupas soltas, dedos e outras partes do corpo longe das aberturas do aspirador de poeira e outras partes móveis;
- Não direcione a abertura de sucção, a haste extensora e outros acessórios para os seus olhos ou ouvidos. Não coloque nenhum acessório na boca;
- Não obstrua as aberturas do aspirador com objetos;
- Mantenha as aberturas do aspirador livre de poeira, fiapos, cabelo e outros itens que possam reduzir o fluxo de ar;
- Não apoie o aspirador em cadeiras, mesas e outras superfícies que possam resultar na queda do produto ou em ferimentos ao usuário;
- Se o aspirador não funcionar após uma queda, entre em contato com a assistência técnica ou serviço autorizado;
- Não desmonte o aspirador por conta própria;
- Use apenas o carregador original para recarregar a bateria do aspirador em temperaturas ambientes entre 0°C a 40°C. Do contrário, a bateria pode ser danificada.

3 - Instalando o Aspirador de Pó G10

Instalando os acessórios no aspirador:

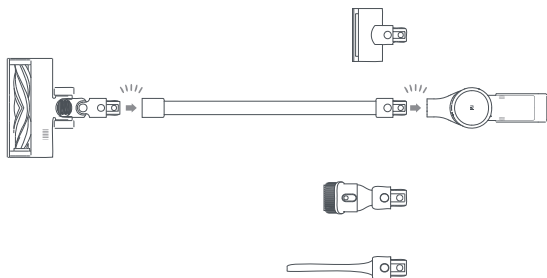

- Insira até ouvir um clique;

Nota: A miniescova elétrica não deve ser usada com a haste extensora.

Instalando os acessórios no aspirador:

- A base deve ser instalada em um local fresco, seco e próximo de uma tomada. Antes de instalar, verifique se não há cabos ou tubos atrás do local de montagem e instalação;

- O adesivo de montagem deve ser alinhado a pelo menos 1.03 metros do chão e o topo deve ter ao menos 30 cm de espaço acima dela;

Base estendida:

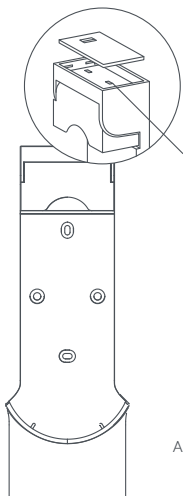

Extensor da doca

Pode carregar simultaneamente a bateria substituível ao carregar o aspirador no suporte de carregamento e armazenamento 2 em 1

Prenda a placa de carregamento da doce



Adesivo para suporte



Parafuso



Bucha de parede

*A bateria substituível não está inclusa e pode ser adquirida separadamente.

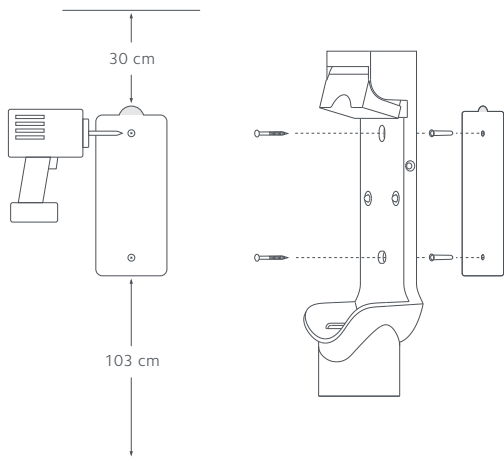

- Use uma furadeira com broca de 8 mm para perfurar as marcações do adesivo de montagem e, em seguida, posicione na parede e fixe-o através das marcações.

- Alinhe os orifícios de montagem na base 2 em 1 de carregamento e armazenamento, aos orifícios na parede. Em seguida, fixe a base na parede usando os parafusos que acompanham o produto.



4 - Como Usar o Produto

Configurando o Idioma:

Pressione e segure o botão  por 3 segundos para abrir a lista de idiomas disponíveis. Em seguida, pressione o botão  para deslizar entre os idiomas até selecionar o seu. Pressione e segure o botão  por 2 segundos para usar o idioma selecionado.

Nota: A tela será desligada se nenhuma operação for realizada por mais de 10 segundos.

Alternando entre os níveis de potência de sucção:

Pressione o botão  para alternar entre os modos Econômico, padrão, automático e máximo. O nível selecionado, será exibido na tela.

O modo automático será ativado apenas quando a escova giratória de torque inteligente foi usada. A notificação “auto” será exibida na tela e o aspirador mudará automaticamente o nível de sucção entre piso / ladrilho e carpete.

Nota: Interrompa o funcionamento do aspirador a qualquer momento durante a limpeza. Ao retornar, o último nível de potência selecionado continuará ativo.

Modos de funcionamento:

O aspirador de pó possui dois modos de funcionamento. Selecione o modo desejado com base nas necessidades da sua limpeza:

- **Modo não contínuo:**

Mantenha pressionado o botão Liga / Desliga e depois solte-o para interromper o funcionamento.

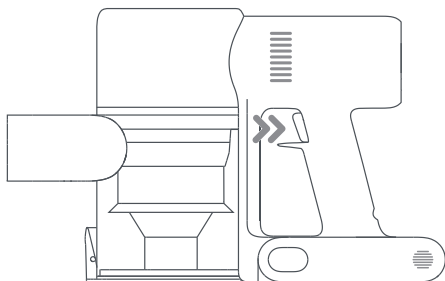

• Modo Contínuo:

Pressione o botão para ativar o modo contínuo e, em seguida, pressione o botão Liga / Desliga para ligar o aspirador.

Para sair do modo contínuo, pressione o mesmo botão .

Ativar o modo contínuo permite que você utilize o aspirador sem precisar pressionar continuamente o botão liga / desliga, isso ajuda no conforto e praticidade do manuseio.

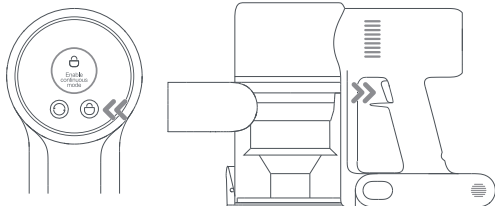

Notas:

- No modo contínuo, quando quiser pausar a limpeza e entrar no modo espera, basta pressionar o botão liga / desliga e para retomar a limpeza, pressione o botão novamente.

- Quando o aspirador fica em modo espera por mais de 10 minutos, a tela é desligada e o aspirador de pó sai do modo contínuo em seguida.

Usando os acessórios:

- Escova 2 em 1: Para limpar cortinas, sofás, interior de veículos, mesas, etc, com mais praticidade.

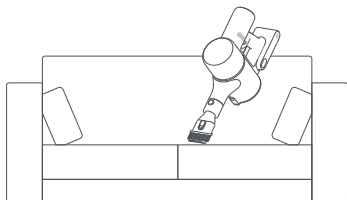

- **Miniescova elétrica:** para limpar sujeira em geral, pelos que se acumulam nas superfícies do sofá, da cama e outras superfícies.

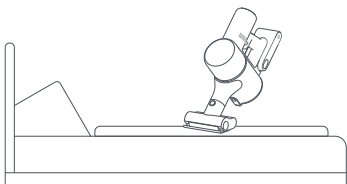

Notas:

- Se alguma parte rotativa ficar presa, o aspirador pode ser automaticamente desligado. Remova os objetos estranhos que se prenderam na escova e retome o uso;
- Quando o motor superaquece, o aspirador de pó é automaticamente desligado. Espere a temperatura da bateria voltar ao normal e retome a limpeza.

- **Bocal de escova:** Para limpar fendas estreitas e regiões próximas de portas, janelas, rodapés, cantos, escadas, etc.

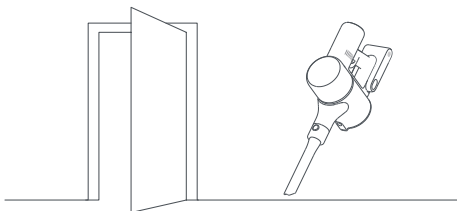

Torque inteligente da escova giratória: Para limpar diferentes tipos de pisos como madeira, mármore, azulejos e carpetes pequenos. Quando o modo automático está ativado, o aspirador de pó ajusta automaticamente o nível de sucção dependendo do tipo de superfície, mantendo sempre uma limpeza eficaz.

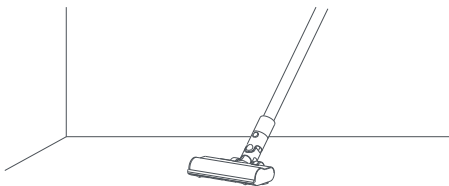

Nota: O torque inteligente da escova giratória pode ser encaixado diretamente no aspirador de pó.

Usando o esfregão:

Notas:

- Não pise no tanque de água, isso pode danificá-lo permanentemente;
- Se o piso estiver muito sujo, aspire antes de esfregar para obter um resultado melhor;
- Não use o esfregão em carpetes;
- Não use produtos de limpeza ou desinfetantes. É recomendado o uso somente com água.
- Não é recomendado a utilização do aspirador no nível máximo de sucção enquanto utilizar o esfregão.

a. Molhe o pano do esfregão e retire o excesso de água com as mãos. Em seguida, encaixe-o de forma segura no fundo do tanque de água.

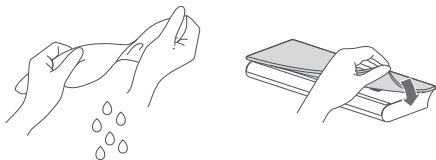

b. Abra a tampa do tanque de água e coloque uma quantidade adequada de água limpa. Em seguida, feche a tampa do tanque.

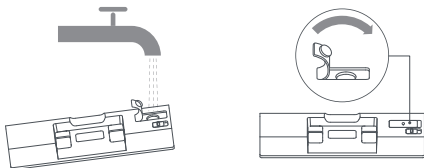

c. Encaixe a escova giratória de torque inteligente ao tanque de água, alinhando os ímãs dos componentes até que eles se encaixem.

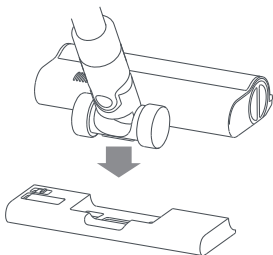

d. Esta função foi desenvolvida para aspirar e limpar pisos de madeira ou ladrilho.

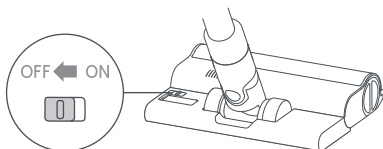

Notas:

- A válvula do tanque possui o formato de esfera e controla a quantidade de água dispensada. Essa esfera é uma parte móvel, por isso, durante a limpeza você talvez ouça o som dela se movendo ao iniciar ou pausar a limpeza. Fique tranquilo, isso é normal.
- Quando essa função não estiver em uso, mantenha o interruptor na posição OFF / Desligar.

5 - Cuidados e Manutenção

Precauções da manutenção:

- Use sempre as partes originais do aspirador, para evitar que sua garantia seja anulada;
- Se o filtro, a haste extensora ou a escova giratória de torque inteligente entupirem, o aspirador parará de funcionar. Restaure e limpe os componentes obstruídos.
- Se o aspirador não for usado por um longo período, carregue totalmente a bateria e desligue-o da energia. Armazene o aspirador em um local fresco, com baixa taxa de umidade e longe da luz solar direta. Para evitar descargas de bateria em excesso, recarregue o aspirador ao menos uma vez a cada três meses.
- O aspirador não pode aspirar líquidos.

Limpendo o Aspirador de pó:

- Limpe o aspirador com um pano seco e macio.

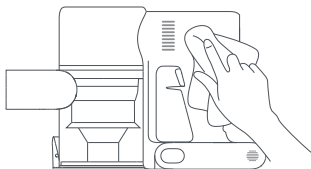

Limpendo o Compartimento de Poeira, Pré-filtro e Conjunto de Ciclone:

• A capacidade de limpeza do aspirador, será reduzida se a quantidade de poeira do compartimento atingir a marca "MAX". Esvazie o compartimento de poeira antes que isso aconteça, porém, garanta que o aspirador esteja desconectado da fonte de alimentação e não pressione o botão Liga / Desliga durante esse processo.

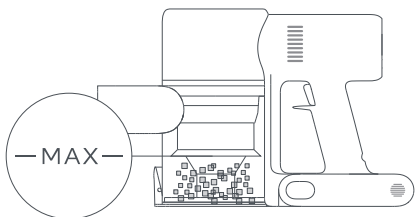

- Pressione o botão de liberação da tampa inferior e esvazie toda a poeira acumulada.

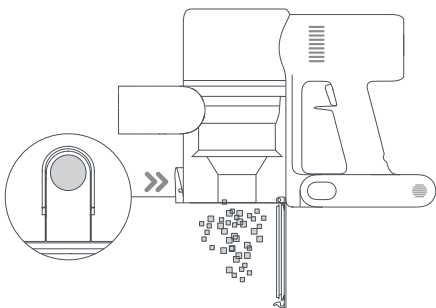

- Empurre levemente o botão de liberação do compartimento de poeira, na direção indicada pela seta e, em seguida, remova cuidadosamente o compartimento.

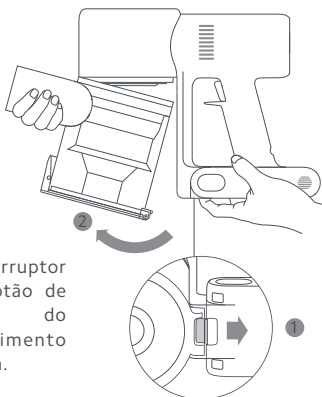

1 - Interruptor
/ 2 - Botão de
liberação do
compartimento
de poeira.

• Remova o pré-filtro e levante a alça do ciclone. Gire no sentido anti-horário até parar. Em seguida, puxe levemente e levante o conjunto de ciclone.

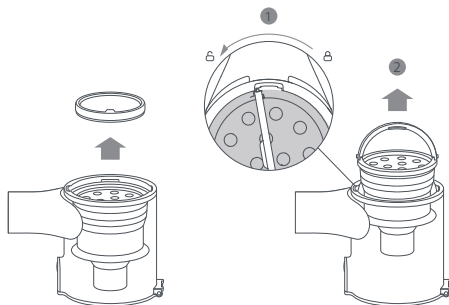

Pré-filtro

- Enxágue o pré-filtro, o conjunto de ciclone e o compartimento de poeira usando apenas água. Em seguida, separe os componentes e deixe-os secar por pelo menos 24 horas.

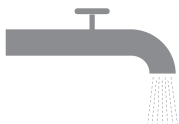

Pré-filtro



Conjunto de
Ciclone

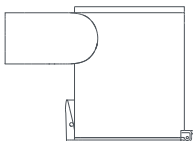

Compartimento de
poeira

Notas:

- Enxágue o compartimento de poeira ao menos uma vez por mês;
- O pré-filtro de o conjunto de ciclone devem ser limpos uma vez a cada 3 ou 4 meses.

Limpe os pontos de contatos do aspirador com um pano macio e seco, se eles estiverem sujos.

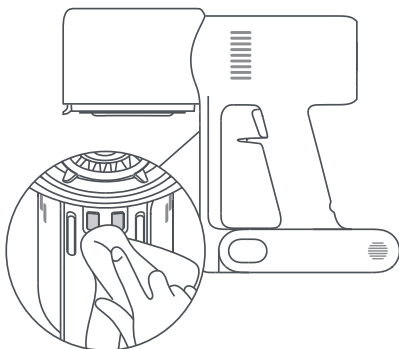
**Notas:**

- Não use detergentes, polidores ou purificadores de ar para limpar o compartimento de poeira;
- Não limpe o compartimento de poeira, o pré-filtro ou o conjunto de ciclone em uma máquina de lavar louça ou em qualquer outra máquina.
- Não tente secar os componentes em secadoras, fornos, micro-ondas ou próximo a fogueiras.

Instalando novamente os componentes: Compartimento de poeira, pré-filtro e Conjunto de Ciclone

- Insira o conjunto de ciclone verticalmente no compartimento de poeira e garanta que a alça do ciclone esteja alinhada com o slot, localizado na lateral esquerda do compartimento de poeira. Gire a alça no sentido horário até que a mesma trave. Em seguida, abaixe a alça;
- Coloque o pré-filtro com a parte frontal voltada para cima, no conjunto de ciclone;

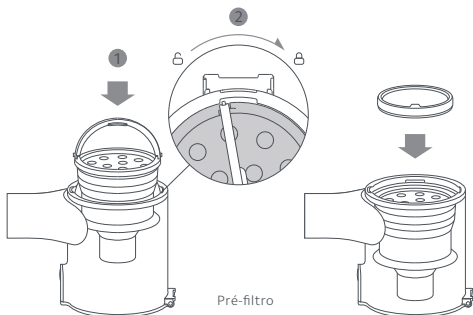

- Incline o compartimento de poeira para que a fresta se alinhe com o clip de encaixe do aspirador. Em seguida, empurre levemente o compartimento de poeira até que o mesmo se encaixe na posição original;

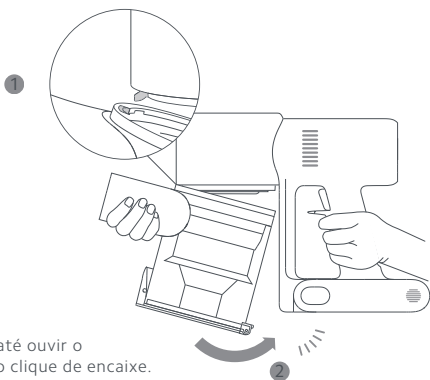

Limpendo o Filtro HEPA:

Nota: Recomendamos que a limpeza do filtro HEPA seja feita ao menos a cada 4 ou 6 meses.

- Remova o compartimento de poeira como mostra a imagem abaixo:

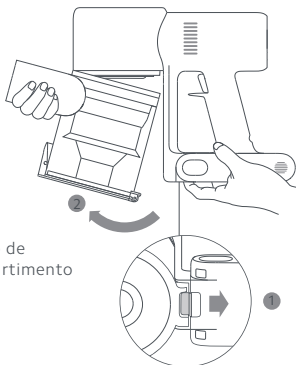

Interruptor / Botão de liberação do compartimento de poeira.

- Remova o filtro HEPA do aspirador puxando-o para baixo. Veja a imagem a seguir:

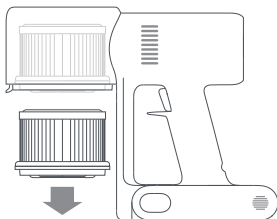

- Limpe o filtro HEPA com água. Garanta que tenha girado o filtro HEPA a 360° para remover toda a poeira presa no filtro. Bata levemente no filtro para remover excesso de sujeira;

Notas:

- Use apenas água limpa para fazer a limpeza do filtro. Não use detergente.
- Não use esponjas, escovas ou as mãos para limpar o filtro.

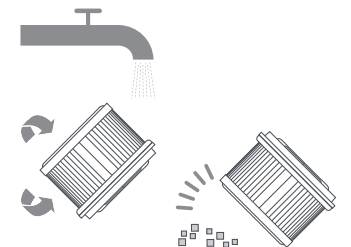

- Remova o filtro HEPA do aspirador puxando-o para baixo. Veja a imagem a seguir:

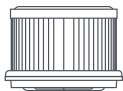

Instalando o filtro HEPA novamente:

- Insira o filtro no aspirador e pressione levemente para baixo como mostra a imagem a seguir:

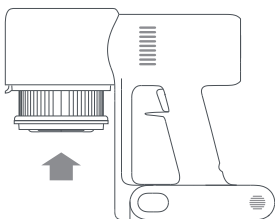

- Recoloque o compartimento de poeira.

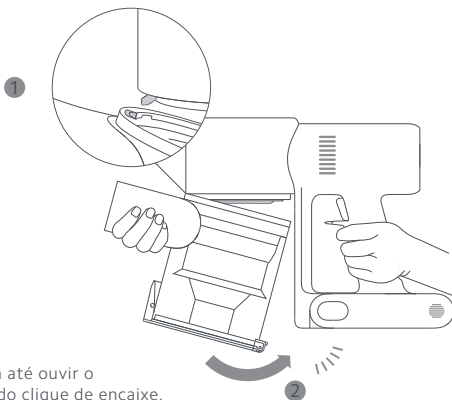

Limando a escova giratória com torque inteligente:

- Gire a trava no sentido anti-horário até que pare, em seguida remova a escova giratória de seu compartimento.

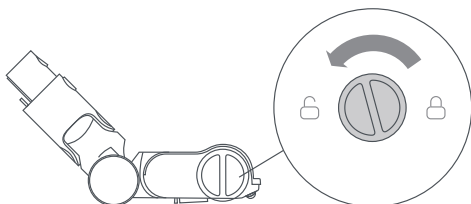

- Use uma tesoura para retirar cabelos e outros detritos emaranhados na escova giratória. Limpe o excesso de poeira do compartimento e da tampa de plástico transparente, usando um pano seco ou um papel toalha. Veja:

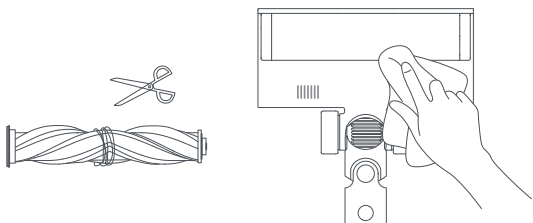

- Depois de muito tempo de uso, a escova fica empeirada e suja. Lave-a com água:



- Após lavar a escova, coloque-a de pé em um local bem ventilado e deixe-a secar por ao menos 24 horas. Veja:

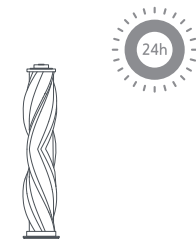

Limpendo a miniescova elétrica:

- Gire a trava no sentido anti-horário até ouvir o som do clique:

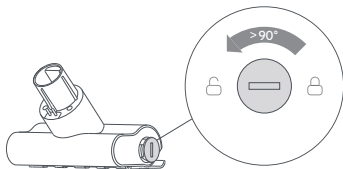

- Depois de destravar a escova giratória, remova-a do compartimento, enxágue e faça a limpeza da miniescova elétrica.



- Após enxaguar a miniescova, deixe-a secar por ao menos 24 horas em um local ventilado:



- Uma vez que a miniescova estiver seca, recoloca-a no compartimento seguindo os passos citados acima na sequência reversa.

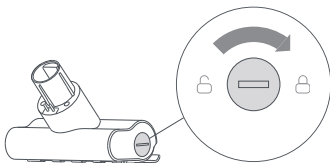

Limpendo o tanque de água e o esfregão:

Notas:

- Quando o aspirador estiver carregando ou desligado, retire o tanque de água e despeje toda a água restante para evitar odores ou bolor;
- Se o esfregão do tanque estiver desgastado ou danificado, ele não absorverá a água. O tanque deve ser substituído para garantir uma limpeza perfeita.
- Deslize o tanque de água para baixo para separá-lo do toque inteligente:

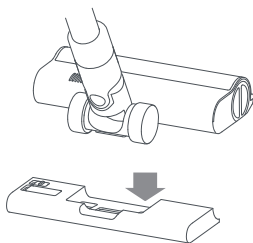

- Esvazie o tanque de água:

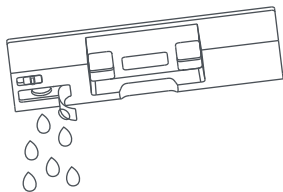

- Remova o esfregão do tanque de água:

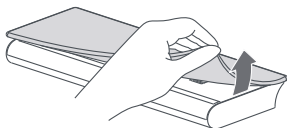

- Remova o esfregão do tanque de água:

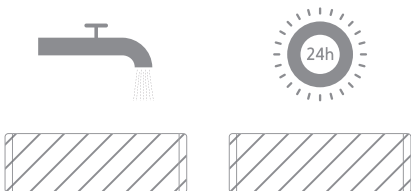

Filtro distribuidor de água

O filtro que distribui a água deve ser substituído se o tanque estiver liberando muita água ou se estiver entupido. Para garantir a máxima eficácia do esfregão, recomendamos a substituição dos filtros distribuidores de uma vez a cada 3 ou 6 meses, dependendo da frequência de uso.

- Com os dedos, deslize os filtros antigos do dispensador de água, localizados nas laterais esquerda e direita de cada slot:

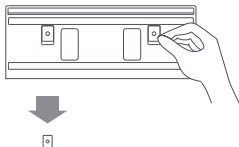

- Insira os novos filtros e verifique se foram instalados corretamente:

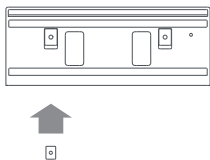

Bateria:

O aspirador de pó sem fio Xiaomi G10 possui uma bateria recarregável e removível de íons de lítio, que possui um número limitado de ciclos de recarga. Depois de muito tempo de uso, a bateria pode ter dificuldades para ser carregada ou segurar a carga. Se isso acontecer, significa que a vida útil da bateria chegou ao fim. Substitua a bateria e continue a usar o seu aspirador.

- Pressione o botão de liberação da bateria e deslize-a para a direita para removê-la. Veja a imagem a seguir:

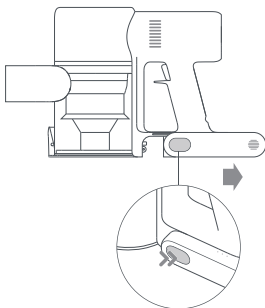

6 - Especificações Técnicas

Aspirador de Pó

| | | | |
|---------------------------------|-------------------------|--|-----------------|
| Modelo | MJSCXCQPT | Tensão Nominal | 25.2 V \equiv |
| Voltagem de carregamento | 30.8 V \equiv | Capacidade Nominal | 3000 mAh |
| Potência Nominal | 450 W 150 AW | Capacidade do compartimento de poeira | Max. 0.6L |
| Tempo de Carregamento | Aproximadamente 4 horas | | |
| Dimensões do item | 1286 x 124 x 256 mm | | |

Escova Giratória de Torque Inteligente

| | |
|-------------------------|-----------------|
| Modelo | G10-01 |
| Potência Nominal | 40 W |
| Tensão Nominal | 25.2 V \equiv |

Escova Giratória de Torque Inteligente







| | |
|-------------------------|-----------------|
| Modelo | 1C-02 |
| Potência Nominal | 20 W |
| Tensão Nominal | 25.2 V \equiv |

7 - Perguntas e Respostas Frequentes

| Erro | Possível Causa | Solução |
|--|---|--|
| O aspirador de pó não funciona | Sem bateria ou com baixo nível de bateria | Recarregue a bateria do aspirador e continue o uso |
| | Entrou no modo de proteção contra superaquecimento causado por um bloqueio | Espere até que o aspirador esfrie e volte para a temperatura normal |
| | A abertura de sucção ou a passagem do fluxo de ar estão bloqueados | Esvazie o compartimento de poeira e limpe o filtro |
| O poder de sucção foi reduzido | O compartimento de poeira está cheio e/ou o filtro está entupido | Esvazie o compartimento de poeira e limpe o filtro |
| | A escova giratória de toque inteligente e/ou a haste extensora estão bloqueadas | Limpe qualquer bloqueio na abertura principal de sucção e na haste extensora |
| O motor está fazendo barulhos estranhos | A abertura principal de sucção ou a haste extensora estão bloqueadas. | Limpe qualquer bloqueio na abertura principal de sucção e na haste extensora |

| | | |
|--|---|--|
| O primeiro indicado fica vermelho e o aspirador desliga em seguida. | A bateria está danificada. | Entre em contato com o serviço de pós vendas para obter manutenção |
| O primeiro indicador pisca em vermelho quando o aspirador está carregando | O carregador não é compatível. | Use apenas o carregador original |
| O indicador de bateria não acende durante o carregamento | O carregador não está conectado ao aspirador | Conecte-o corretamente |
| | A bateria está totalmente carregada e entrou em modo descanso | Use apenas o carregador original |
| A bateria carrega lentamente | A temperatura da bateria está muito alta ou muito baixa | Espere a temperatura normalizar para retornar ao uso |
| | O filtro dispensador de água está entupido | Limpe ou substitua o filtro |
| O tanque de água não dispensa água ou dispensa lentamente | O pano está sujo | Limpe ou substitua-o |

8 - Solução de Problemas

| Ícone de Erro | Mensagem de Erro | Solução |
|---|-----------------------------|---|
|  | Saída de ar bloqueada | Limpe os bloqueios do compartimento de poeira, da haste extensora ou da escova inteligente de alto torque |
|  | Baixo nível de bateria | Recarregue imediatamente |
|  | Rolo da escova preso | Vá ao tópico Limpando a escova inteligente de alto torque e siga as instruções |
|  | Bateria Esgotada | Recarregue imediatamente |
|  | Bateria superaquecida | Espera a bateria normalizar a temperatura e retorne ao uso |
|  | Erro | Entre em contato com o serviço de pós vendas para obter manutenção |
|  | O filtro não está instalado | Garanta que o filtro HEPA e o pré-filtro estejam instalados corretamente |

10 - Descarte Ecológico

O descarte de eletroeletrônicos, quando feito de forma incorreta, pode gerar consequências negativas ao meio ambiente. A DL Eletrônicos, distribuidora oficial dos produtos Xiaomi no Brasil, em parceria com a Green Eletron, gestora de logística reversa, cumpre com a Política Nacional de Resíduos Sólidos, preservando o planeta por meio do descarte ecologicamente correto dos produtos, pilhas e baterias portáteis.

Seja parte deste movimento e contribua para o crescimento do consumo sustentável. Leve os seus produtos, pilhas ou baterias ao Ponto de Entrega Voluntária (PEV) mais próximo! Facilite a destinação final correta dos produtos para que sejam reciclados e inseridos novamente na cadeia produtiva.

- Dúvidas sobre o que pode ser descartado? Consulte a lista de produtos aqui: greeneletron.org.br/listacompleta
- Descubra qual é o PEV para descarte de eletroeletrônicos mais próximo de você:

greeneletron.org.br/localizador

- Vai descartar pilhas e baterias portáteis? Descubra qual é o PEV mais próximo de você:

sistema.gmclog.com.br/info/green?page=2

- Para promover a proteção do meio ambiente, a Xiaomi evita o excesso de embalagens.
- Imagens meramente ilustrativas. Especificações sujeitas a alterações sem aviso prévio.

12. Canais de Atendimento

Para que seu atendimento seja ágil, tenha sempre em mãos o número de série e/ou IMEI do seu produto; a nota fiscal de compra; número do CPF do titular da nota fiscal e endereço completo. A DL oferece os canais de atendimento para o consumidor que adquiriu um produto XIAOMI por ela importado e distribuído em território brasileiro.

Para conferir se o seu produto é oficial e distribuído pela DL, utilize o seguinte link: <https://checkmi.dl.com.br/>



Fale conosco pelo WhatsApp adicionando nosso número 0800 031 4201 ou acessando o QR Code ao lado. Se preferir, nos ligue neste mesmo número.



www.dl.com.br

Av. Embaixador Bilac Pinto 1005 - Colina das Palmeiras, Santa Rita do Sapucaí - MG. CEP 37538-900

Para promover a proteção ao meio ambiente, evitamos o excesso de embalagens.

Imagens meramente ilustrativas. Especificações sujeitas a alterações sem aviso prévio.