



Manual do usuário

# Fritadeira Air Fryer Inteligente Xiaomi



## Sumário

01. Instruções de Segurança
02. Visão Geral do Produto
03. Como usar a fritadeira
04. Conectando ao Mi Home App/Xiaomi Home
05. Funções
06. Outras Funcionalidades
07. Limpeza e Manutenção
08. Cuidados na Limpeza
09. Soluções de Problemas
10. Especificações Técnicas
11. Descarte Ecológico
12. Canais de atendimento



Obrigado por escolher um produto Xiaomi.  
A Xiaomi trabalha com inovação para tornar  
a tecnologia acessível a todos.

**⚠ Leia este manual cuidadosamente antes de  
usar o produto e guarde-o para futuras referências.**

Este manual se aplica apenas aos produtos  
importados e distribuídos no território brasileiro  
pela DL Comércio e Indústria de Produtos  
Eletrônicos Ltda. (DL), distribuidora reconhecida  
como oficial pela XIAOMI Corporation.

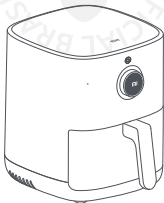

Fritadeira Air Fryer Inteligente Xiaomi

## 01. Instruções de Segurança

- Para evitar acidentes, não permita que crianças ou pessoas com capacidade física, mental ou sensorial reduzida utilizem o produto.
- Mantenha o aparelho e o cabo de alimentação fora do alcance de crianças menores de 8 anos.
- Este produto não é um brinquedo. A limpeza e manutenção deve ser feita por um adulto e jamais por crianças;
- Este aparelho é voltado apenas para o uso doméstico;
- Se o cabo de energia estiver danificado, é necessário substituí-lo por outro original via serviço técnico ou pessoas qualificadas para evitar danos e prejuízos;
- A temperatura da superfície do aparelho pode se elevar durante o uso. Evite o contato nas áreas laterais e posterior do produto, pois há grande circulação de ar quente durante o seu funcionamento.
- Este aparelho não deve ser operado via temporizador externo ou controle remoto separado;
- Não bloqueie as entradas ou saídas de ar do aparelho, nem a saída de dissipação de calor durante o uso, afim de evitar aquecimento superior ao normal;
- Não modifique o cabeamento interno do aparelho;
- Não use carvão ou outro tipo de combustível semelhantes para aquecer a cesta, a chapa de

fritar ou o grelhador;

- Não coloque a cesta ou outras partes da fritadeira em fogões e outras fontes de calor;
- Não conecte o aparelho à tomada e não opere o painel de controle se estiver com as mãos molhadas, evite acidentes;
- Conecte o aparelho apenas a uma tomada de parede aterrada. Verifique sempre se o plugue está bem inserido na tomada;
- Não deixe o cabo de alimentação passar por objetos pontiagudos, isso causará danos ao mesmo;
- Não armazene itens inflamáveis, explosivos, corrosivos ou qualquer outro item dentro da fritadeira;
- Não aperte, dobre, torça ou coloque objetos pesados sobre o cabo de alimentação. Evite a exposição ou quebra do núcleo do cabo;
- Pare de usar a fritadeira imediatamente e desconecte-a da tomada se o cabo de alimentação apresentar mau funcionamento;
- A fritadeira não pode ser iniciada sem que a cesta esteja posicionada corretamente;
- Não deixe as crianças se aproximarem da fritadeira durante e após o uso. Não permita que as crianças brinquem com a bolsa de plástico da embalagem, evite acidentes como asfixia e queimaduras;
- Não use utensílios plásticos que possam derreter na fritadeira ou qualquer outro material que possa contaminar os alimentos;
- Não use quaisquer acessórios que não sejam recomendados pelo fabricante;

- Mantenha distância de 30 cm ou mais entre as saídas de ar e outros dispositivos durante o uso;
- Não movimente ou agite a fritadeira durante o uso;
- Não insira nenhum objeto desconhecido no interruptor de segurança para evitar danos;
- Quando for posicionar a fritadeira, verifique se a superfície é bem ventilada e suficiente para que aja a dissipação do calor;
- Garanta que a fritadeira esteja desligada antes de limpá-la ou realizar manutenção;
- Este produto deve ser usado em superfície nivelada e resistente ao calor para evitar danos ao produto ou acidentes;
- Garanta que as partes de silicone da fritadeira não entrem em contato com álcool ou soluções que contenham mais de 50% de álcool;
- Verifique se o cabo de alimentação está bem conectado à tomada para evitar choques elétricos e outros riscos à sua segurança.

## 02. Visão Geral do Produto

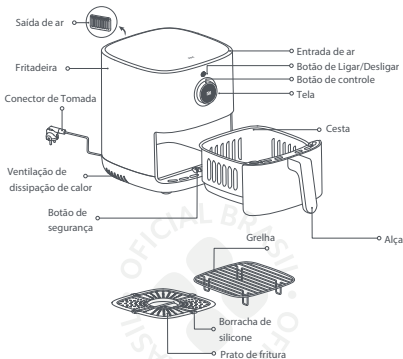

### Notas:

- A borracha de silicone usada na fritadeira foi feita com materiais de alta qualidade para resistir a altas temperaturas para evitar que as bordas do prato de fritura risquem o revestimento da cesta, além de melhorar a estabilidade do prato. Não remova a borracha de silicone.
- Ingredientes pequenos não são adequados para serem colocados na grelha. Por favor, certifique-se que os alimentos não caiam entre as fissuras da grelha.



1

Pressione para confirmar a função selecionada.



2

Pressione e segure por 0,5 segundos para voltar ao menu anterior.



3

Gire para esquerda/direita para alternar entre funções.



4

Pressione o botão de power para ligar/desligar.



### 03. Como usar a fritadeira

Conecte o cabo de alimentação e pressione o botão de Ligar/Desligar para ligar a fritadeira.

**Nota:** Pressione o botão de Ligar/Desligar para ligar a fritadeira pela primeira vez. A notificação "Habilitar Wi-Fi" aparecerá na tela. Se a fritadeira não for utilizada nos próximos 30 segundos ou se o usuário selecionar "Não", o Wi-Fi se manterá desabilitado e, se você selecionar "Sim", o indicador Wi-Fi piscará e será habilitado.

**a. Ligando:** Conecte o cabo de energia e pressione o botão de ligar/desligar para ligar a fritadeira.

**b. Desligando:** Pressione o botão de liga/desliga para desligar a fritadeira a qualquer momento.

**c. Configurando o Wi-Fi:**





**Reiniciando o Wi-Fi:** Pressione o botão de controle para "reiniciar o Wi-Fi". Enquanto o termo "Wi-Fi" estiver na tela, pressione o botão de controle para selecionar SIM para o reinício ou, gire o botão de controle para selecionar NÃO e abandonar o procedimento;

**Habilitando/Desabilitando o Wi-Fi:**

Pressione o botão de controle para navegar pelas opções e acessar a função "habilitar/desabilitar Wi-Fi. Enquanto o termo "Wi-Fi" estiver na tela, pressione o botão de controle para selecionar SIM para desabilitar o Wi-Fi

ou, gire o botão de controle para selecionar NÃO para abandonar o procedimento.

## STATUS DO WI-FI

	
À espera de conexão...	A reconectar após desconexão...
O indicador de Wi-Fi pisca lentamente	O indicador de Wi-Fi pisca rapidamente
	
Conectado com sucesso	A atualizar...
O indicador de Wi-Fi está ligado constantemente	O indicador de Wi-Fi pisca duas vezes

**Nota:** Se não conectar à Wi-Fi durante 30 minutos, o indicador de Wi-Fi irá desligar.

## 04. Conectando com o Mi Home/Xiaomi App

Este produto é compatível com o Mi Home/Xiaomi Home app\*. Use o aplicativo para controlar o dispositivo e interagir com outros dispositivos inteligentes.



- Escaneie o QR Code para baixar e instalar o aplicativo. Você será direcionado para o menu de configurações se o app já estiver instalado ou, busque por “Mi Home/Xiaomi Home” na sua loja de aplicativos para baixar e instalar o app.
- Abra o app e toque em “+” localizado no canto superior direito e siga os comandos exibidos na tela para adicionar o seu dispositivo.

**Nota:** A fim de melhorar a experiência do usuário, o firmware do dispositivo e a interface do Mi Home/Xiaomi Home app devem ser atualizados periodicamente. Caso encontre alguma divergência entre este manual e as instruções do aplicativo, mantenha como referência o conteúdo do aplicativo.

## 05. Funções

**Preparos:** Os ingredientes podem ser marinados antes de serem cozidos.



## Começando a programação do cozimento

a. Coloque a fritadeira em uma superfície estável, nivelada e garanta que a circulação de ar não seja bloqueada nos arredores do aparelho.

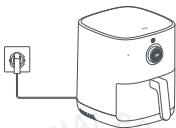

b. Coloque o prato de fritura na cesta e adicione ingredientes um por um. Se houver mais ingredientes, use a grelha para colocá-los em duas camadas e distribuí-los de forma mais adequada.

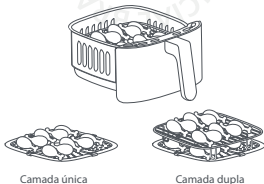

Camada única

Camada dupla

**Nota:** Empilhar os alimentos sem o uso da grelha pode afetar o processo de cozimento.

**c.** Uma vez que a cesta estiver completamente inserida na fritadeira, pressione o botão de ligar/desligar e depois use controle para selecionar a opção desejada no menu e pressione novamente para confirmar a opção. Em seguida, pressione o botão de controle para selecionar a quantidade de ingredientes como (camada única, ou dupla, porção cheia ou pela metade), e finalmente pressione o botão de controle para confirmar e começar o cozimento.

**Notas:**

- O tempo e a temperatura podem ser ajustados girando o botão de controle durante o cozimento;
- Uma vez que o você gira o botão de controle para ajustar o tempo e a temperatura, é necessário pressionar o botão mais uma vez para confirmar a opção, do contrário, a fritadeira permanecerá cozinhando com as configurações iniciais após 5 segundos.



**d.** Alguns ingredientes precisam ser virados durante o processo de cozimento. Siga as instruções na fritadeira para puxar a alça e retirar a cesta para virar os alimentos, antedando-se à temperatura dos ingredientes ao manuseá-los. Em seguida, coloque a cesta no lugar e pressione o botão de controle para retomar o cozimento.

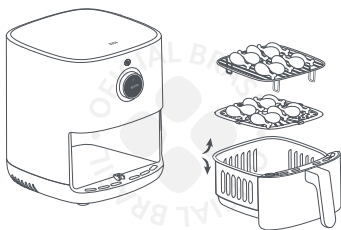

**e.** A fritadeira emitirá um som e o “procedimento completo” aparecerá na tela indicando que o processo terminou. Cuidadosamente retire a cesta e use talheres específicos para retirar os alimentos.

**Nota:** Cuidado ao retirar os alimentos, a cesta estará muito quente. Evite tocá-la com as mãos.

## 06. Como usar a fritadeira

- **Configuração de Idioma:**

- Ligue a fritadeira, gire o botão para navegar entre as opções até chegar nas configurações (Settings). Em seguida, pressione o botão de controle para entrar na tela de seleção de idioma (Language);

- Gire o botão de controle, posicione-o no idioma desejado e pressione-o para confirmar.



- **Modo Manual:**

- Durante o standby, gire o botão de controle e selecione o modo manual. Pressione o botão para configurar a temperatura e gire-o para ajustar a temperatura desejada.

- Pressione para configurar a alteração do tempo selecionado para o cozimento e pressione novamente para iniciar o procedimento e cozimento.



- **Virando os alimentos:**

- Se o cozimento ultrapassar o tempo de 8 minutos (exceto pra bolos e frutas secas), o sistema automático do aparelho notificará o usuário através da tela, para que lembrar que é hora de virar ou agitar os alimentos.

- "Por favor, agite os alimentos" (ou apenas Shake, dependendo do idioma selecionado) essa notificação piscará na tela e emitira um som por 3 vezes. Puxe a cesta, vire os alimentos ou chacoalhe e reinsira a cesta na fritadeira novamente.



- **Programando o cozimento:**

- Enquanto estiver em standby, gire o botão de controle e selecione a função agendar, altere o tempo desejado para a conclusão do preparo e pressione o botão para confirmar. Escolha entre as receitas pré-programadas ou a seleção manual de cozimento, pressionando o botão para confirmar. Algumas opções podem solicitar a escolha da camada, se isso acontecer, basta selecionar a camada desejada.

- Uma vez que o tempo da programação termina, o aparelho chega ao fim do cozimento programado.



**Nota:** O tempo agendado nesta função, representa em quanto tempo o alimento estará pronto para consumo. Por exemplo: se selecionado seis horas, indica que a comida estará pronta em seis horas, mesmo que passe apenas a última hora em cozimento. O tempo agendado não pode ser menor que o tempo de cozinhar da receita ou da seleção manual.



• **Pausando:**

- Pressione o botão de controle para pausar o preparo enquanto o alimento estiver cozinhando o cozimento durante o processo.
- Pressione o botão de controle para retomar o preparo.



- **Interrompendo a programação:**

- Pressione e segure o botão de controle por 0,5 segundo. A tela indicará a confirmação do cancelamento da programação atual. Gire o botão de controle para selecionar sim ou não. Uma vez cancelada, a fritadeira entrará em modo standby.



## 07. Limpeza e Manutenção

Desconecte o cabo de energia antes de limpar ou realizar manutenções no aparelho e aguarde a temperatura da mesma esteja baixa e segura para o manuseio. Remova a cesta quando for limpar o interior da fritadeira.

- **Superfície da fritadeira:** use um pano seco e macio ou uma esponja úmida com detergente neutro para a realizar a limpeza.

- **Cavidade/Interior:** Para remover manchas no interior da fritadeira, com o auxílio de uma esponja suave aplique uma pequena quantidade de detergente diluído em água quente adequado e diluído em água quente.

Deixe cerca de 10 minutos e Em seguida, use uma esponja úmida com água para retirar os resíduos do detergente.

- **Cesta:** Limpe a fritadeira após cada utilização. O cesto é revestida, portanto não use esponja de aço ou materiais abrasivos para limpá-la, para evitar danos ao aparelho.
- **Prato de fritura/Grelha:** Use um pano macio feito de algodão ou esponja úmida com detergente neutro para limpar. Em seguida, limpe com pano umedecido para retirar os resíduos do detergente.

**Nota:** A cesta, o prato de fritura e a grelha podem ser separados e colocados na lava louças, mas a fritadeira não pode ser lavada diretamente na água ou na lava louça.

## 08. Cuidados na Limpeza

- Após usar a fritadeira, desconecte-a da tomada e não a armazene em locais quentes ou imerso em água. Não posicione as pontas do cabo de energia sobre a fritadeira para não arranhar a superfície.
- A limpeza e a manutenção devem ser feitas apenas com a fritadeira em temperatura ambiente.
- Não use quaisquer materiais de limpeza ou detergentes corrosivos ou abrasivos.

**Nota:** A limpeza e manutenção da fritadeira ajudará a estender a vida útil do produto.

## 09. Solução de Problemas

Problema	Possíveis Causas	Soluções
•A fritadeira não funciona	• A fritadeira não está conectada ao cabo de energia ou a uma tomada energizada.	• Conecte o cabo de energia a uma tomada elétrica.
	• A cesta não está encaixada corretamente.	• Puxe a cesta e posicione-a novamente no lugar.
•A tela OLED exibe E1	• O sensor possui um circuito quebrado.	• Entre em contato com a assistência técnica.
•A tela OLED exibe E2	• O sensor teve um curto circuito.	• Entre em contato com a assistência técnica.
•A ventoinha não gira	•A ventoinha está emperrada.	• Entre em contato com a assistência técnica.

- O motor está danificado ou outros componentes tiveram curto circuito.

- Entre em contato com a assistência técnica.

---

- Fumaça branca saindo

- Essa situação pode ocorrer ao cozinhar alimentos gordurosos.

- Quando você cozinha alimentos que possuem mais gordura, pode ocorrer uma fumaça branca dentro do esperado.

---

- A fritadeira contém resíduos de outros cozimentos.

- Limpe a fritadeira após cada uso.

---

- Não consigo inserir a cesta de forma suave

- Muitos ingredientes na cesta.

- Respeite a marca máxima de alimentos.

---

- A cesta não foi inserida corretamente.

- Insira-a corretamente.

- A função de programação não funciona como desejado

- O tempo de agendamento é curto.

- O tempo de programação é menor do que o tempo de cozimento

---

- O tempo do agendamento não foi salvo.

- O tempo da programação foi salvo, mas não houve a confirmação ao pressionar o botão. Pressione o botão novamente.

---

- O Wi-Fi não conecta

- Aplicativo Mi Home não instalado ou desatualizado.

- Reinstale ou atualize o app.

---

- Verifique se o sinal Wi-Fi é forte o suficiente

- Forneça um sinal de 2,4 GHz para a fritadeira, com cobertura no local de uso do aparelho. Verifique se o

smartphone possui qualquer tipo de conexão operante.

---

Não consigo conectar a fritadeira

- Verifique se as funções Wi-Fi estão normais

- Verifique se o Wi-Fi do local está em 2,4Ghz e reinicie a fritadeira para buscar novamente a conexão.



## 10. Especificações Técnicas

Nome: Fritadeira Air Fryer Inteligente Xiaomi

Modelo: MAF02

Potência e voltagem: 1850W (127V)

1500W (220V)

Saída máxima de energia: < 20 dBm

Conectividade sem fio: Wi-Fi IEEE 802.11 b/g/n

2.4 GHz

Capacidade nominal: 3,5 L

Frequência nominal: 50-60 Hz

Dimensões da embalagem: 370×295×345mm

Cor: branco

Peso líquido: 3,9kg

Peso bruto: 5,2kg





## 11. Descarte Ecológico

O descarte de eletroeletrônicos, quando feito de forma incorreta, pode gerar consequências negativas ao meio ambiente. A DL Eletrônicos, distribuidora oficial dos produtos Xiaomi no Brasil, em parceria com a Green Eletron, gestora de logística reversa, cumpre com a Política Nacional de Resíduos Sólidos, preservando o planeta por meio do descarte ecologicamente correto dos produtos, pilhas e baterias portáteis.

Seja parte deste movimento e contribua para o crescimento do consumo sustentável. Leve os seus produtos, pilhas ou baterias ao Ponto de Entrega Voluntária (PEV) mais próximo! Facilite a destinação final correta dos produtos para que sejam reciclados e inseridos novamente na cadeia produtiva.

- Dúvidas sobre o que pode ser descartado? Consulte a lista de produtos aqui: **<https://greeneletron.org.br/lista-completa>**

- Descubra qual é o PEV para descarte de eletroeletrônicos mais próximo de você: **<https://greeneletron.org.br/localizador>**

- Vai descartar pilhas e baterias portáteis? Descubra qual é o PEV mais próximo de você: **<https://sistema.gmclog.com.br/info/green?page=2>**

## 12. Canais de atendimento

Para que seu atendimento seja ágil, tenha sempre em mãos o número de série e/ou IMEI do seu produto; a nota fiscal de compra; número do CPF do titular da nota fiscal e endereço completo. A DL oferece vários canais de atendimento para atender com comodidade seu consumidor.



Fale conosco pelo WhatsApp adicionando nosso número **0800 031 4201** ou acessando o QR Code ao lado. Se preferir, nos ligue neste mesmo número.

 [www.dl.com.br](http://www.dl.com.br)

Av. Embaixador Bilac Pinto 1005 - Colina das Palmeiras,  
Santa Rita do Sapucaí - MG. CEP 37538-900

Para promover a proteção do meio ambiente, a Xiaomi evita o excesso de embalagens.

---

Imagens meramente ilustrativas. Manual escrito por DL. Manual sujeito a alterações sem aviso prévio. Para conferir a versão atualizada, faça contato com nossos canais de atendimento.