



Manual do usuário

Luminária de Teto

Mi LED Ceiling Light

Sumário:

01. Instruções de Instalação	4
02. Instalação do aplicativo Mi Home	6
03. Conecte um dispositivo MI com o Google Assistente	9
04. Sincronize um dispositivo Mi com o Aplicativo Amazon Alexa	9
05. Interruptor de parede	9
06. Pareando com controle Bluetooth	10
07. Restauração de Configurações de Fábrica	10
08. Especificações	10
09. Funções do Produto	11
10. Precauções de Segurança	11
11. Descarte ecológico	11
12. Canais de atendimento	12

Obrigado por escolher a Xiaomi. Trabalhamos com inovação para tornar a tecnologia acessível a todos.

Este equipamento não tem direito à proteção contra interferência prejudicial e não pode causar interferência em sistemas devidamente autorizados.

Para maiores informações, consulte o site da ANATEL: www.anatel.gov.br

Leia este manual cuidadosamente antes de usar e guarde-o para futuras referências.

Visão Geral do Produto

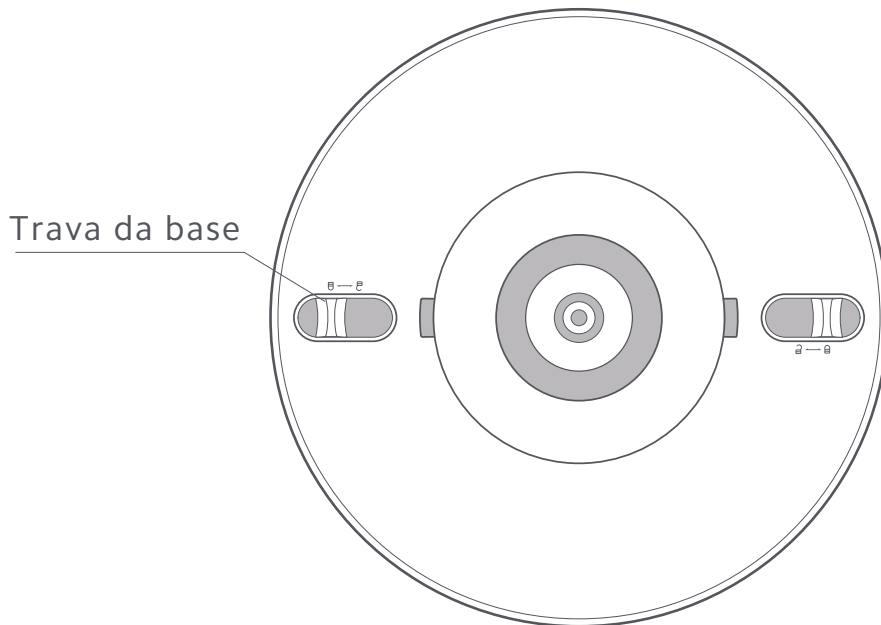

Trava da base

Visão traseira da luminária



× 2

2x parafusos auto brocante;

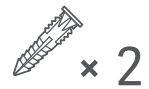

× 2

2x buchas;

Furo de instalação de parafusos

Passagem dos cabos de alimentação

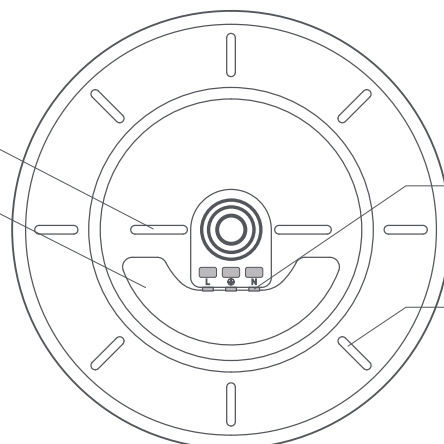

Base

Conexão dos cabos de alimentação;

Furo da instalação do parafuso auto brocante



× 2

2x parafusos métricos;

01 Instruções de Instalação

a. Desembalando

1. Abra a embalagem e remova a Mi LED Ceiling Light, puxe as travas da base e remova a base;

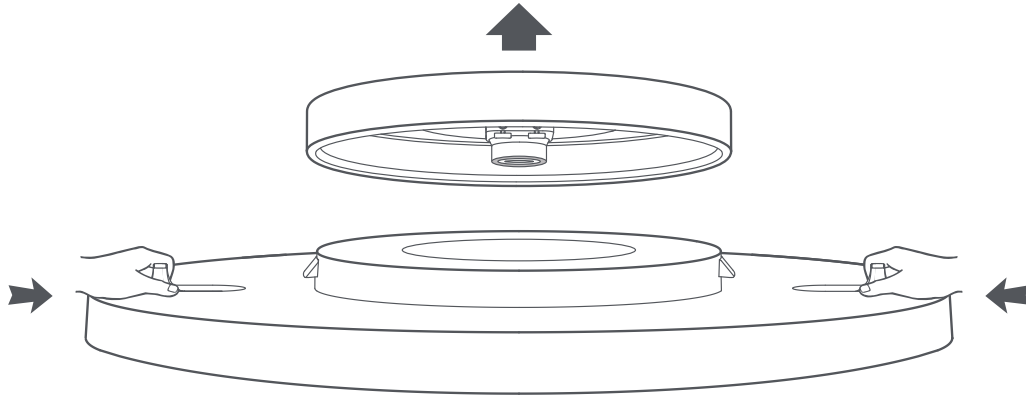

⚠ Para sua própria segurança, contrate um electricista para a instalação da lâmpada inteligente;

⚠ Desligue o disjuntor antes da instalação da lâmpada prevenindo possíveis choques elétricos. Siga atentamente este manual para que não ocorra choques elétricos ou queda da Mi LED Ceiling Light, por não estar bem encaixada na base.

b. Instalação da base

Método A: Utilizando uma furadeira de impacto, faça dois furos de aproximadamente 25mm de profundidade e $\phi 6$ mm de diâmetro. Insira as buchas nos furos e fixe os cabos de alimentação nos conectores de conexão. Em seguida parafuse a base nas buchas. Confira se a base está bem fixada e se os cabos estão fixos nos conectores (método recomendado).

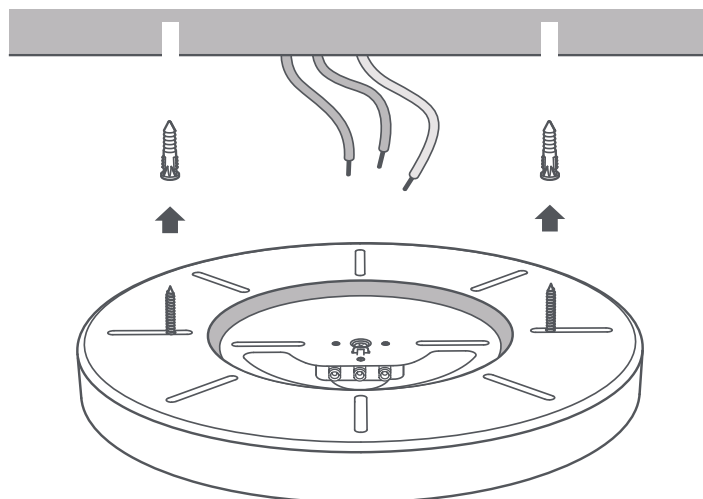

Método B: Parafuse a base da lâmpada inteligente na caixa de luz de teto. Fixe os cabos de alimentação nos conectores de conexão. Confira se a base está bem fixada na caixa de luz de teto e se os cabos estão fixos nos conectores.

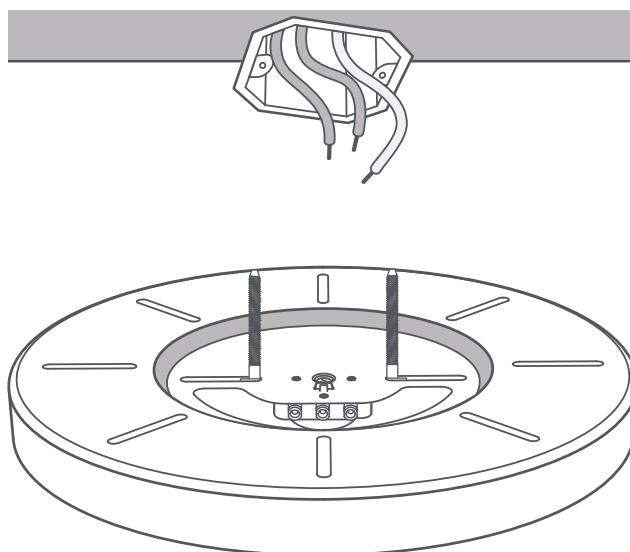

b. Cabos

Utilize cabos de 1.5 a 2.5mm² no conector de conexão dos cabos de alimentação.

Nota: Desligue o disjuntor antes de instalar a lâmpada de teto.



Desencape o cabo de 11 a 13mm

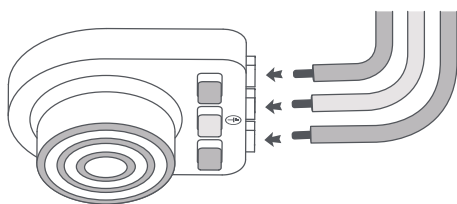

Para conectar os cabos no conector, pressione o botão, encaixe o cabo dentro do orifício e solte o botão, confira se está bem fixo. Faça o mesmo com os demais cabos. Para retirar os cabos do conector, pressione o botão e puxe o cabo, um de cada vez.

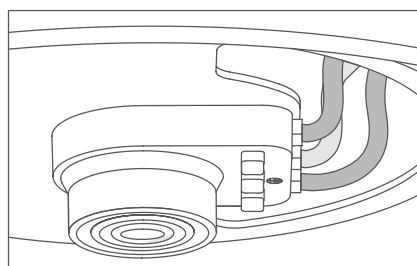

Mantenha os cabos organizados, passando corretamente pela passagem dos cabos de alimentação, assim como ilustrado na imagem ao lado.

⚠ Este produto precisa ser aterrado.

d. Conectando a lâmpada inteligente na base

Segure os dois lados da lâmpada com as mãos (tenha cuidado para não apertar com os dedos a parte frontal). Com cuidado, encaixe a lâmpada na base até escutar um click, que indicará que a lâmpada está fixa na base. Rotacione-a para a esquerda e para a direita. Com cuidado, empurre-a para cima e para baixo garantindo que está bem encaixada na base.

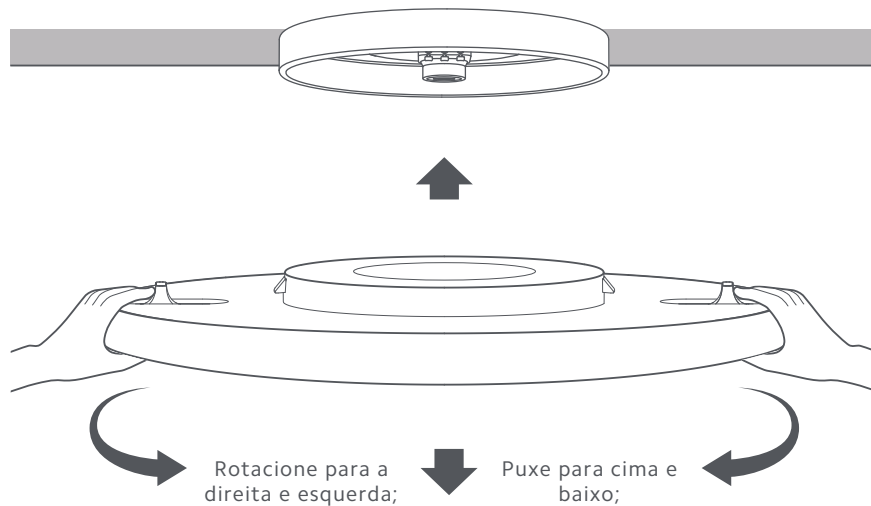

⚠ Após instalação, confira se a lâmpada inteligente foi corretamente fixada na base. Do contrário, ela poderá cair.

02 Instalação do aplicativo Mi Home

a. Controle seu dispositivo e interaja com outros dispositivos Smart Home através do aplicativo Mi Home.

Para instalar o aplicativo Mi Home, escaneie o QR Code abaixo ou vá até a App Store (iOS) ou Play Store (Android) e busque por Mi Home;

b. Em sua primeira inicialização, a lâmpada inteligente não estará configurada em nenhuma rede Wi-Fi.

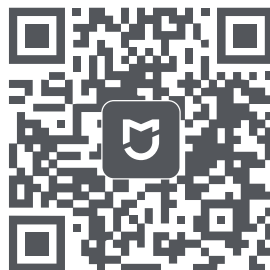

c. Resete-a através do interruptor. Acenda a luz, aguarde 2 segundos e apague, aguarde 2 segundos e repita este procedimento por 7 vezes. Após este procedimento, ela piscará indicando que está pronta para ser configurada.

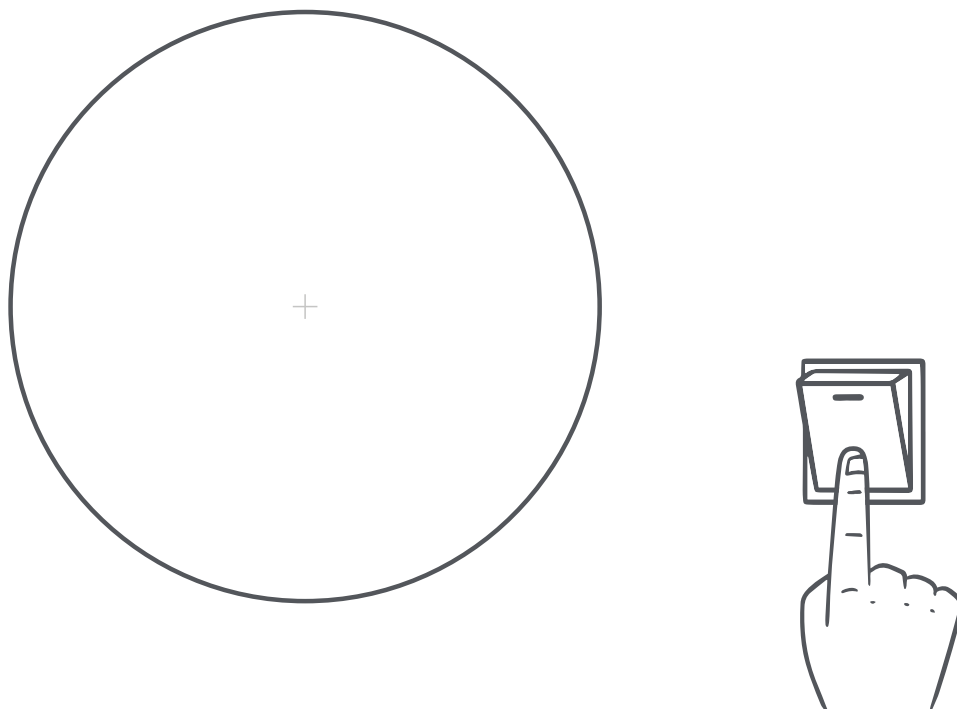

d. Após o reset, abra o aplicativo Mi Home, onde identificará automaticamente a Lâmpada.

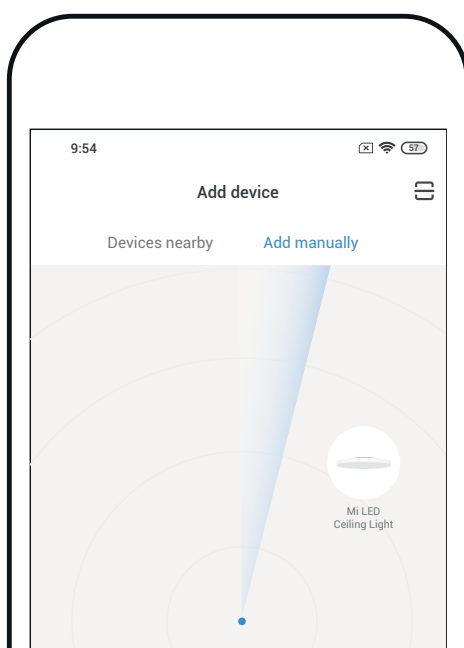

e. Caso não reconheça, toque no “+” no canto direito da tela, selecione a opção Add Manually, encontre e selecione a lâmpada inteligente na categoria Lighting (Mi LED Ceiling Light).

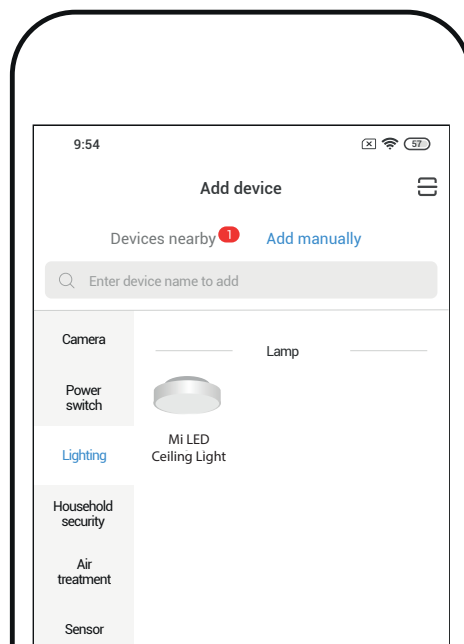

f. A próxima tela será um informativo de como resetar a lâmpada. Basta apenas marcar a caixa de seleção e tocar em Next.

g. Selecione qual rede Wifi será utilizada, selecione-a e insira a senha desta rede, clique em Next.

h. É normal que a Mi Ceiling Light pisque durante a configuração. Apenas aguarde o término.

i. Após a configuração, a lâmpada permanecerá acesa.

j. Selecione onde a lâmpada ficará em sua residência ou pule esta etapa tocando em Skip.

k. Defina o nome da lâmpada que será exibida no aplicativo Mi Home e toque em Next.

l. Caso queira compartilhar toda a configuração acima com outro usuário, para que mais de uma pessoa possa controlar a lâmpada, toque em Add e insira os dados da outra conta. Do contrário, toque em Let's get started.



m. Para alterar as configurações da lâmpada, abra o aplicativo Mi Home e na tela principal, selecione My Devices e toque na lâmpada para abrir suas configurações.

Nota: Devido as constantes melhorias sendo implementadas no servidor Brasil, em caso de instabilidade ao encontrar dispositivos, é recomendado o uso de outro servidor. Para isso, no aplicativo Mi Home, entre em configurações/região e altere para Singapore.

A versão do Mi Home poderá ser atualizada sem aviso prévio. Siga as instruções baseadas na versão atual do aplicativo.
Garanta que seu Wi-Fi esteja disponível e conectado.

03 Conecte um dispositivo MI com o Google Assistente

Adicione os serviços do Mi Home ao aplicativo do Google Assistente, para controlar outros dispositivos conectados ao Mi Home através do mesmo.

- a. Toque  no aplicativo do Google Assistente, procure por "Mi Home", toque em "Link" e entre com a sua conta Xiaomi.
- b. Toque  em Configurações > "Home Control" para adicionar um dispositivo e siga as instruções exibidas na tela. Uma vez que a conta é sincronizada, você pode controlar o todos os dispositivos através do Google Assistente.

Nota: O aplicativo Google Assistente poderá ser atualizado sem prévio aviso. Siga as instruções com base na versão mais atual do aplicativo.

04 Sincronize um dispositivo Mi com o Aplicativo Amazon Alexa

Adicione os serviços do Mi Home ao aplicativo do Amazon Alexa, para controlar outros dispositivos conectados ao Mi Home através do mesmo.

- a. Toque em  no aplicativo Amazon Alexa e, em seguida toque em "Skills & Games". Procure por "Mi Home", selecione a skill correta e toque "Habilitar". Depois disso, entre com sua conta Xiaomi.
- b. Após sincronizar as contas com sucesso, toque "Descobrir Dispositivos" para adicionar o dispositivo e siga as instruções exibidas na tela. Uma vez que a conta é sincronizada, você pode controlar o todos os dispositivos através do Amazon Alexa.

Nota: O aplicativo Amazon Alexa poderá ser atualizado sem prévio aviso. Siga as instruções com base na versão mais atual do aplicativo.

05 Interruptor de parede

Utilize o interruptor de parede para ascender ou apagar a lâmpada.
Para alterar o padrão de cores da lâmpada entre branco frio, branco quente, e luz noturna, utilize o aplicativo ou o controle Bluetooth (não incluso).

06 Pareando com controle Bluetooth (não incluso)

Pressione e segure simultaneamente as teclas M e OFF no controle Bluetooth até que o LED passe a piscar, indicando que o controle entrou no modo de pareamento.

Utilizando o interruptor de parede, ascenda e apague a lâmpada simultaneamente por 5 vezes até que a lâmpada passe a piscar suavemente, indicando que entrou em modo de pareamento.

Aguarde até que o LED do controle e a lâmpada parem de piscar, indicando que foram pareados com sucesso.

Nota: O controle Bluetooth não acompanha o produto e deverá ser adquirido separadamente.

07 Restauração de Configurações de Fábrica

Utilizando o interruptor de parede, ascenda e apague a lâmpada inteligente simultaneamente por 7 vezes (com intervalos de 2 segundos entre ascender e apagar a lâmpada), até que ela passe a piscar suavemente. Aguarde ela reiniciar para que restaure o padrão de fábrica.

Se necessitar trocar a lâmpada inteligente de lugar onde tenha uma nova rede Wi-Fi, restaure o padrão de fábrica e reconfigure-a novamente.

08 Especificações

Modelo: MJXDDO1YL

Fator de potência: 0,9

Potência nominal: 32W

Vida útil: Aprox. 25.000h

Faixa de temperatura de cor: 2.700 - 5.700K

Temperatura de operação: -10°C - 40°C

Entrada nominal: 110 - 240VAC - 50/60 Hz, 0,145 A

Compatível com: Android 4.4 e iOS 8.0 ou superior

Conectividade sem fio: Wi-Fi IEEE 802.11 b/g/n 2.4 GHz, Bluetooth 4.2 BLE

09 Funções do Produto



Ajuste de temperatura da cor

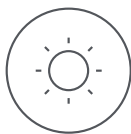

Ajuste de intensidade de brilho



Luz noturna



Índice de reprodução de cor



Modo de cenas personalizadas



Compatível com Assistente de Voz Virtual



Controle por aplicativo



Atualizações de firmware

10 Precauções de Segurança

- A fonte não é substituível. Não desmonte o produto. Caso ocorra qualquer problema com a lâmpada, entre em contato com o fabricante.
- Instale a lâmpada inteligente em um local arejado.
- A Mi LED Ceiling Light poderá ser controlada através de um controle remoto (não fornecido) ou pelo aplicativo Mi Home. Para efetuar qualquer manutenção, desligue o disjuntor.
- Para sua própria segurança, contrate um electricista para a instalá-la.

11 Descarte ecológico

O descarte de eletroeletrônicos, quando feito de forma incorreta, pode gerar consequências negativas ao meio ambiente. Os produtos Xiaomi distribuídos pela DL podem ser corretamente descartados pelo seu usuário. A DL, em parceria com a Green Electron, empresa gestora de logística reversa, cumpre com a Política Nacional de Resíduos Sólidos, preservando o planeta por meio do descarte ecologicamente correto dos produtos, pilhas e baterias portáteis.

Seja parte deste movimento e contribua para o crescimento do consumo sustentável. Leve os seus produtos, pilhas ou baterias ao Ponto de Entrega Voluntária (PEV) mais próximo! Facilite a destinação final correta dos produtos para que sejam reciclados e inseridos novamente na cadeia produtiva.

•Dúvidas sobre o que pode ser descartado? Consulte a lista de produtos aqui: <https://greeneletron.org.br/lista-completa>

• Descubra qual é o PEV para descarte de eletroeletrônicos mais próximo de você:

greeneletron.org.br/localizador

• Vai descartar pilhas e baterias portáteis? Descubra qual é o PEV mais próximo de você:

sistema.gmclog.com.br/info/green?page=2

12 Canais de atendimento

Para que seu atendimento seja ágil, tenha sempre em mãos o número de série e/ou IMEI do seu produto; a nota fiscal de compra; número do CPF do titular da nota fiscal e endereço completo. A DL oferece vários canais de atendimento para atender com comodidade seu consumidor.



Fale conosco pelo WhatsApp adicionando nosso número **0800 031 4201** ou acessando o QR Code ao lado. Se preferir, nos ligue neste mesmo número.

 www.dl.com.br

Av. Embaixador Bilac Pinto 1005 - Colina das Palmeiras, Santa Rita do Sapucaí - MG. CEP 37538-900

Para promover a proteção do meio ambiente, a Xiaomi evita o excesso de embalagens.

Imagens meramente ilustrativas. Manual escrito por DL. Manual sujeito a alterações sem aviso prévio. Para conferir a versão atualizada, faça contato com nossos canais de atendimento.

Este equipamento não tem direito à proteção contra interferência prejudicial e não pode causar interferência em sistemas devidamente autorizados.

Para mais informações, consulte o site da ANATEL: www.anatel.gov.br