

# Manual do usuário

## Luminária LED portátil

Mi LED Desk Lamp



## Sumário:

01. Instruções -----	3
02. Instalação do aplicativo Mi Home -----	4
03. Restauração de Fábrica -----	5
04. Funções do Produto -----	6
05. Aviso -----	6
06. Termo de Garantia -----	7
07. Canais de Atendimento -----	9

## Controle simples e intuitivo. Iluminação inteligente.

A Luminária Portátil inteligente, foi projetada para fornecer uma fonte de luz de LED estável para longos períodos e livre de danos à visão. Uma luminária comum, emite flash de 100 vezes/segundo e, embora não seja visível, pode causar fadiga visual. A Mi Desk é inteligente e possui ajuste de iluminação com 4 cenários mais comuns de uso. Pode ser ajustada via aplicativo Xiaomi Smart Home ou através do botão giratório.

Beleza, simplicidade, design elegante, qualidade da luz para seus olhos e durabilidade tornam este produto a melhor ferramenta para seus estudos e trabalhos.

Leia este manual cuidadosamente antes de usar e guarde-o para futuras referências.

## 01 Instruções

---

1. Desembale o produto e plugue-o em uma fonte de energia.
2. Pressione o botão para acender a luz.

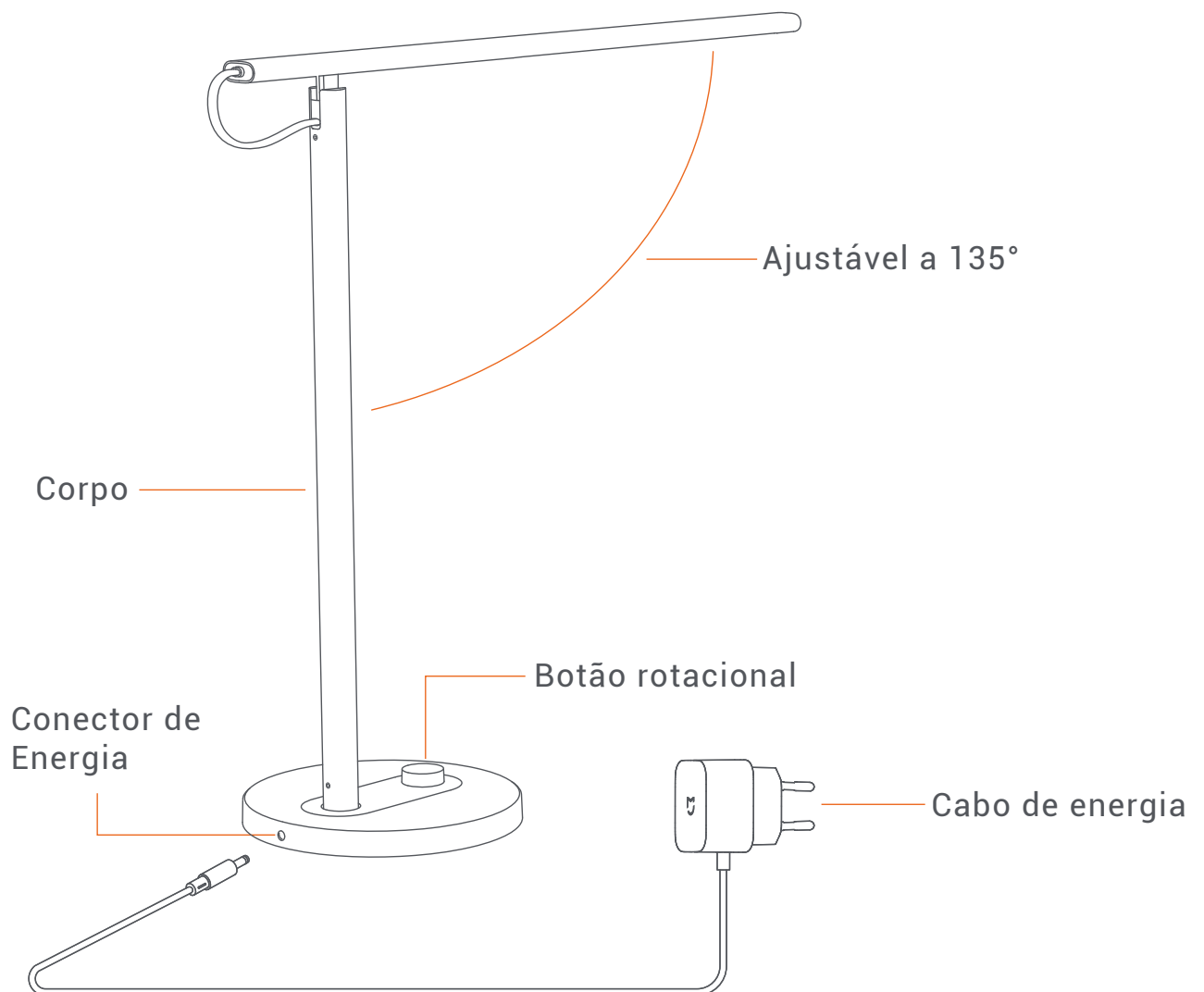

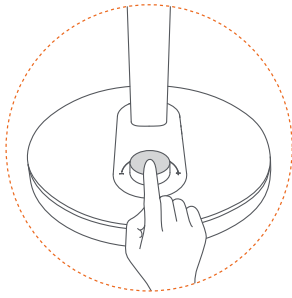

Pressione o botão para acender ou apagar a luz

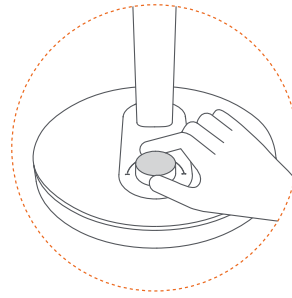

Gire o botão para ajustar o brilho

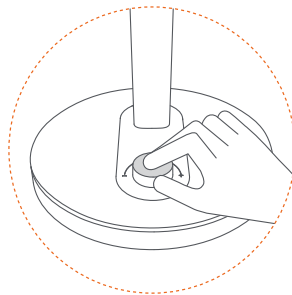

Pressione e gire o botão para ajustar a cor da temperatura

## 02 Instalação do aplicativo Mi Home

---

1. Para instalar o aplicativo Mi Home, escaneie o QR Code ou vá até a app store para baixar e instalar o aplicativo Mi Home;



2. Para adicionar um dispositivo, abra o aplicativo Mi Home, toque no "+" no canto direito da tela e siga os comandos para adicionar seu dispositivo;  
3. Aguarde até que a Mi LED Desk Lamp apareça e selecione-a;  
4. Siga as instruções e aguarde até que a configuração seja finalizada;  
5. Após o término da configuração, controle sua luminária através do Mi Home;

Nota: Devido as constantes melhorias implementadas no servidor Brasileiro, se houver instabilidade ao encontrar dispositivos, é recomendado o uso de outro servidor. Para isso, entre no aplicativo Mi Home, acesse configurações/região e altere para a região alternativa "Singapore".

A versão do Mi Home poderá ser atualizada sem prévio aviso. Siga as instruções baseadas na versão atual do aplicativo.

### 03 Restauração de Fábrica

---

O botão de reset está localizado na parte inferior da base da Mi LED Desk Lamp. Para resetar, ligue-a e insira uma ferramenta com ponta, no orifício por 5 segundos até que a luminária comece a piscar. A restauração estará completa quando parar de piscar.

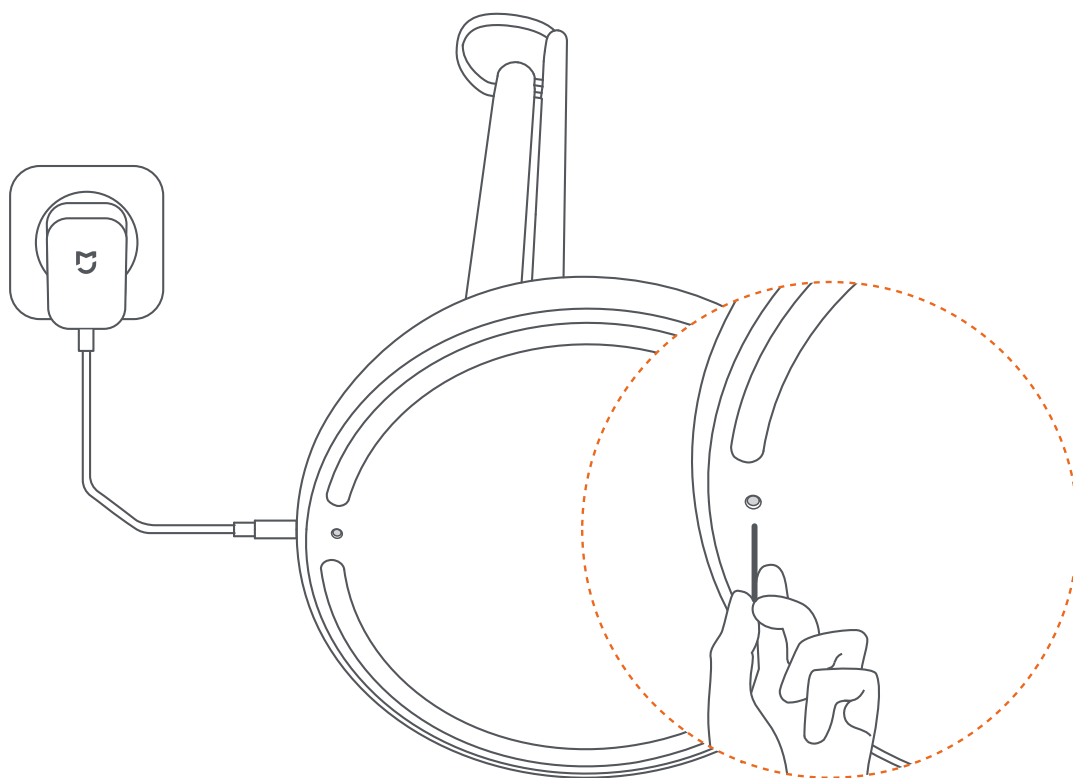

Após a restauração de fábrica, será necessário reconectar a rede Wi-Fi para novas configurações.

## 04 Funções do Produto

---



Proteção dos olhos

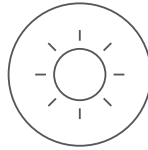

Ajuste de brilho



Ajuste de temperatura de cor



Modo Foco



Quatro modos de iluminação



Programação para ligar ou desligar

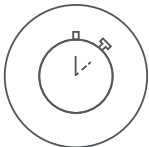

Temporizador para desligar





Controle por aplicativo



Atualização de Firmware

## 05 Aviso

---

1. Adequado para uso interno com temperatura ambiente em torno de 25°C.
2. Utilize apenas fontes originais.
3. Não tente abrir o produto para reparo.
4. Em caso de dúvida, consulte um electricista qualificado.
5. Mantenha a luminária em local seguro e plano.
6.  Para uso doméstico apenas.
7.  Não descarte esta luminária no lixo comum. Procure um posto de coleta de lixo eletrônico. Se os eletrodomésticos forem descartados em aterros ou lixões, substâncias perigosas podem vazar para o lençol freático poluindo e prejudicando sua saúde e bem-estar.
8. O módulo de LED não pode ser reparado.
9. Não desmonte a luminária. A luz emitida pelos LEDs poderá causar danos aos olhos se olhar diretamente para eles.

## 06 Termo de Garantia

---

### CONDIÇÕES GERAIS DA GARANTIA:

A DL COM. E IND. DE PRODUTOS ELETRÔNICOS (DL) assegura ao consumidor a garantia deste PRODUTO, fabricado pela XIAOMI COMMUNICATION TECHNOLOGY CO. LTD. (XIAOMI / Mi) que for importado e distribuído pela DL em todo território brasileiro, referente a defeitos de fabricação, pelo prazo de 90 (noventa) dias de garantia legal, mais 275 (duzentos e setenta e cinco) dias de garantia contratual, contados a partir da data de emissão da nota fiscal de compra, emitida no Brasil, por um revendedor autorizado da DL ou por ela diretamente.

Para os acessórios que acompanham o produto, contidos na embalagem original deste, aplica-se apenas a garantia legal de 90 (noventa) dias contados da mesma forma acima exposta.

Caso o produto seja acompanhado de brindes, fica o consumidor ciente de que estes itens não são cobertos por garantia.

Para que a garantia total tenha validade e possa ser acionada pelo consumidor é necessário apresentar a Nota Fiscal de compra legível para comprovar a origem do produto e o respectivo período de garantia.

Esta garantia, incluindo eventuais reparos que se façam necessários no produto, será prestada exclusivamente pela equipe técnica da DL ou por ela expressamente autorizada. Em caso de reparo ou substituição de peças realizados em garantia, este produto permanecerá garantido pelo restante do prazo original de garantia. Em caso de troca deste produto, o novo equipamento será garantido pelo restante do prazo original de garantia do produto substituído ou apenas por 90 (noventa) dias de garantia legal a contar da emissão da nota fiscal de troca emitida pela DL, prevalecendo o maior período.

Nas hipóteses de reembolso do valor ou de troca do produto/peças, os itens reembolsados ou substituídos se tornarão de propriedade da DL e deverão ser devolvidos a esta.

Despesas com embalagem correm por conta do consumidor, que também é o responsável por embalar o produto e/ou acessórios de forma adequada, ou seja, utilizar caixa compatível com o tamanho destes e assegurar que a embalagem será devidamente lacrada antes do envio. Os itens enviados deverão ser envolvidos em plástico bolha separadamente ou protegidos por isopor.

### O QUE A GARANTIA NÃO COBRE:

- Peças consumíveis, as quais, por sua própria natureza, estão sujeitas a deterioração decorrentes da simples utilização, tal como baterias ou revestimentos protetores, a menos que haja uma falha causada por defeito de material ou fabricação;
- Danos causados pela utilização de voltagem inadequada pelo consumidor



ou decorrentes do fornecimento de energia pela rede elétrica pública;

- Danos causados por caso fortuito ou força maior, tais como os decorrentes de eventos da natureza (descargas atmosféricas, chuvas, inundações, vendavais, maresia, etc); incêndios; oxidações, dentre outros;
- Defeitos em geral cujas causas sejam quedas; pancadas; qualquer outro acidente de ordem física; exposição/contato com agentes externos tais como umidade, mofo, alimentos, produtos químicos ou quaisquer líquidos derramados sobre o produto;
- Defeitos causados por aplicação de softwares/firmwares não suportados e/ou obtidos de fontes não oficiais, vírus, malwares, "programas piratas", aplicativos de desenvolvedores terceiros e sistema operacional não original;
- Quebras ou danos de fácil visualização que não foram verificados no ato da aquisição, como exemplo, telas e lentes trincadas ou arranhadas;
- Defeitos causados durante o envio do aparelho para a Assistência Técnica, devido a embalagem inadequada.
- Defeitos ou danos causados pelo uso indevido do produto, em desacordo com o Termo de Garantia e Manuais;
- Defeitos ou mau funcionamento não informados ao SAC da DL durante o atendimento, no período de garantia.
- Defeitos causados pela utilização de acessórios não autorizados ou não homologados pela DL.
- Instalação ou uso de peças e acessórios que afetem a estrutura, segurança e desempenho do produto.
- Defeitos causados pelo manuseio e conexão de cabos, acessórios e dispositivos em geral ao seu equipamento não compatível com o aparelho.
- Defeitos causados por instalação/reinstalação, abertura do produto ou remoções de itens para manutenção, realizados de forma inadequada e/ou por pessoa não autorizada;
- Demais defeitos que não sejam classificados como defeito de fabricação, que se tratem de desgaste natural ou que sejam caracterizados como mau uso;
- Para produtos que tenham números de série e/ou selo genuíno inseridos pelas fabricantes, ocorrerá a perda da garantia quando tais itens forem removidos, adulterados ou tornado ilegíveis.
- A DL / Xiaomi não se responsabiliza por bloqueios do dispositivo, aplicativos e/ou contas, causados por perda de senha, padrão, PIN ou outro método de segurança de acesso.
- Perda de dados, aplicativos ou mídias resultantes do reparo do produto.
- Falha em backup (cópia de segurança) ou qualquer outra falha em manter os aplicativos e dados contidos no produto.

#### DEMAIS INFORMAÇÕES IMPORTANTES:

- A classificação feita pela DL como "produto fora da garantia", representa a perda TOTAL E INTEGRAL desta garantia.
- Caso se trate de "produto fora da garantia" quando este for recebido pela

equipe técnica da DL, o consumidor será informado acerca da situação e do orçamento para realização do conserto e custos de transporte. Caso a DL não consiga contato com o consumidor através dos dados de contatos por ele fornecidos ou o consumidor não aprove o orçamento no prazo informado durante o atendimento, o produto será devolvido sem conserto, sem que tal fato represente descumprimento de garantia e gere qualquer responsabilidade para a DL/Xiaomi.

- Tanto a garantia prevista nesse termo, quanto os serviços de conserto mediante pagamento de orçamento pelo consumidor serão realizados pela equipe técnica da DL ou por ela expressamente autorizada somente para os produtos comprovadamente fabricados pela XIAOMI, que forem importados e distribuídos pela DL no território brasileiro.
- Não abra o Produto Xiaomi. A abertura do Produto Xiaomi poderá causar danos que não são cobertos por esta garantia. Apenas a equipe técnica da DL ou terceiros por ela expressamente autorizados poderão realizar a abertura e serviços de manutenção no Produto Xiaomi objeto desta garantia.
- Devido às constantes evoluções tecnológicas, este produto poderá sofrer atualizações, resultando em pequenas alterações físicas e de software sem aviso prévio.
- Em nenhuma hipótese a DL / XIAOMI será responsável por indenização superior ao preço de compra do produto ou por qualquer perda de tempo, inconveniências, prejuízo comercial, perdas de lucros, quaisquer danos diretos ou indiretos ou consequências decorrentes do uso ou impossibilidade de uso do produto.
- Este guia/termo pode sofrer alterações sem aviso prévio.
- A DL não comercializa e não se responsabiliza por garantia estendida e demais modalidades de seguros e financiamentos que o consumidor contratar ou adquirir de comerciantes de produtos ou terceiros.

## 07 Canais de Atendimento

---

Para que seu atendimento seja ágil, tenha sempre em mãos o número de série do seu produto; a nota fiscal de compra; número do CPF do titular da nota fiscal e endereço completo.

A DL oferece vários canais de atendimento para atender com comodidade seu consumidor:

 [www.dl.com.br](http://www.dl.com.br), onde temos uma página exclusiva de suporte e chat online para atendimento.

 [atendimentoxiaomi@dl.com.br](mailto:atendimentoxiaomi@dl.com.br)

 0800 031 4201

Para mais informações, acesse [www.mi.com](http://www.mi.com).

Imagens meramente ilustrativas. Especificações sujeitas a alterações sem aviso prévio.